

CN 适用于高压力低转速，单一和双通路

UK *Rotoflux for high pressure and low speed, single and double passage*

D *Rotoflux für Hochdruck und niedrige Drehzahlen 1-Weg und 2-Wege*

I *Rotoflux per alta pressione e bassa velocità, singolo e doppio passaggio*

$1/4'' \div 3/4''$

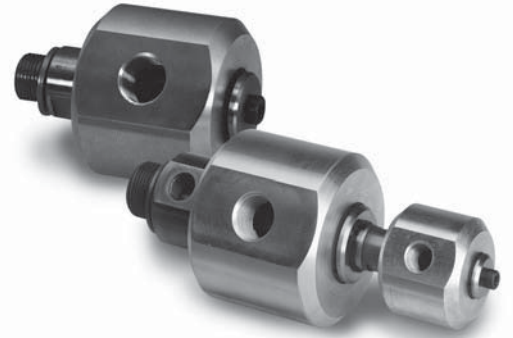

空气 - Aria - Air - Luft	10 bar / 145 PSI	90°C / 195°F	300
液压油 - Hydraulic Oil Hydrauliköl - Olio Idraulico	300 bar / 4.350 PSI		60 bar / 870 PSI ⇒ 300 300 bar / 4.350 PSI ⇒ 20

CN 适用于高压力低转速，单一和双通路

在不与ROTOFLUX客户服务部门协商的情况下，不允许超过旋转接头的操作极限而运转。

由一个开槽的定位销防止旋转接头本体旋转，而不是通过锁紧端部螺丝防止转动的。

此类型旋转接头应用于低转速、高压力的场合。

态密封，而环形滑座提供动态密封。此组合形式产生一个较小的摩擦力其密封是通过径向的环形滑座和O形密封环组合来实现的。O形环提供静。此外，要防止于无转动的情况下供给流体，而造成密封件损坏。

转子由表面硬化并经由研磨的不锈钢制成，可承受轻微的摩擦和磨损。

D *ROTOFLUX FÜR HOCHDRUCK UND NIEDRIGE DREHZAHLEN 1-WEG UND 2-WEGE*

Die Drehdurchführungen vom Typ M sind segmentweise aufgebaut und besitzen ein spezielles Dichtungskonzept. Der Rotor ist aus Edelstahl mit gehärteter, geschliffener und polierter Oberfläche gefertigt.

Dadurch ist dieser Typ in der Lage über einen langen Zeitraum hinweg, mit hohem Mediendruck bei niedriger Drehzahl abrieb und verschleißarm zu arbeiten. Ferner wird der "Stick-Slip-Effekt" von O-Ringen bei längeren Stillstandzeiten verhindert. Um eine Drehung des Körpers zu verhindern, ohne diesen zu blockieren, ist eine Verdrehungssicherung vorgesehen, die mit einem Spanneisen oder einer Langlochgabel zu sichern ist. Der Einsatz der Durchführung für Anwendungen bei denen Druckstöße auftreten, oder bei den maximal empfohlenen Betriebsbedingungen ist zu vermeiden, ohne sich vorher mit dem ROTOFLUX Kundendienst abgesprochen zu haben.

UK *ROTOFLUX FOR HIGH PRESSURE AND LOW SPEED, SINGLE AND DOUBLE PASSAGGE*

The ROTOFLUX unions model M, thanks to the special design of the seals and the ground, hardened and lapped, surface of the rotor, may operate with low friction and wear, at low rotation speed with high fluid pressure, even for long time. Also they may remain inactive for long periods without seizing. An antirotation pin is provided to prevent the rotation; stop it with a slack slot. Avoid to operate the union under pressure surges, and at the max suggested operating limits, without consulting ROTOFLUX customer service.

I *ROTOFLUX PER ALTA PRESSIONE E BASSA VELOCITA', SINGOLO E DOPPIO PASSAGGIO*

I giunti ROTOFLUX modello M grazie a tenute speciali e albero indurito superficialmente, possono funzionare ad alta pressione e bassa velocità per lunghi periodi di tempo e rimanere fermi per periodi altrettanto lunghi senza inconvenienti. Per impedire la rotazione del corpo senza bloccarlo è previsto un perno da fermare con una forcilla o staffa con asola lasca. Evitare sovrappressioni da colpo d'ariete e non utilizzare i giunti alle massime condizioni indicate senza consultare l'ufficio tecnico

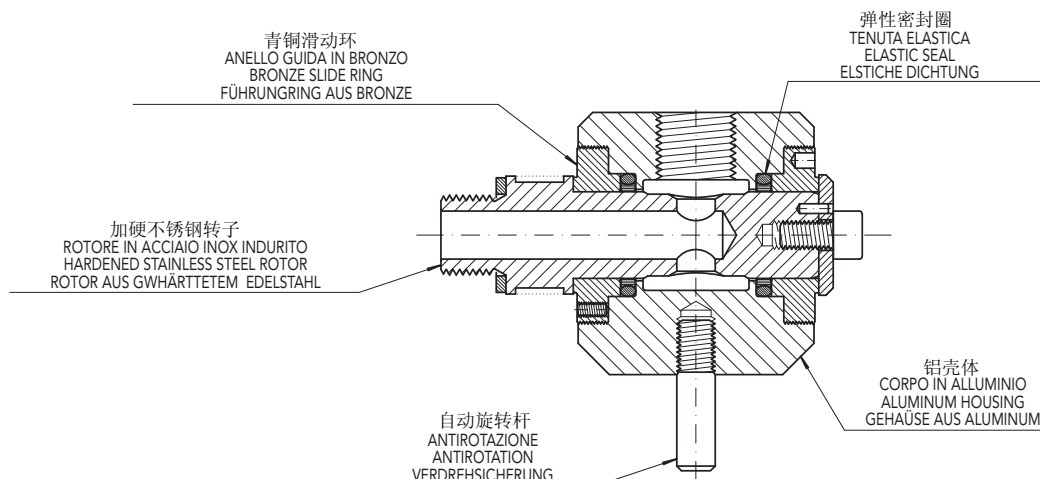

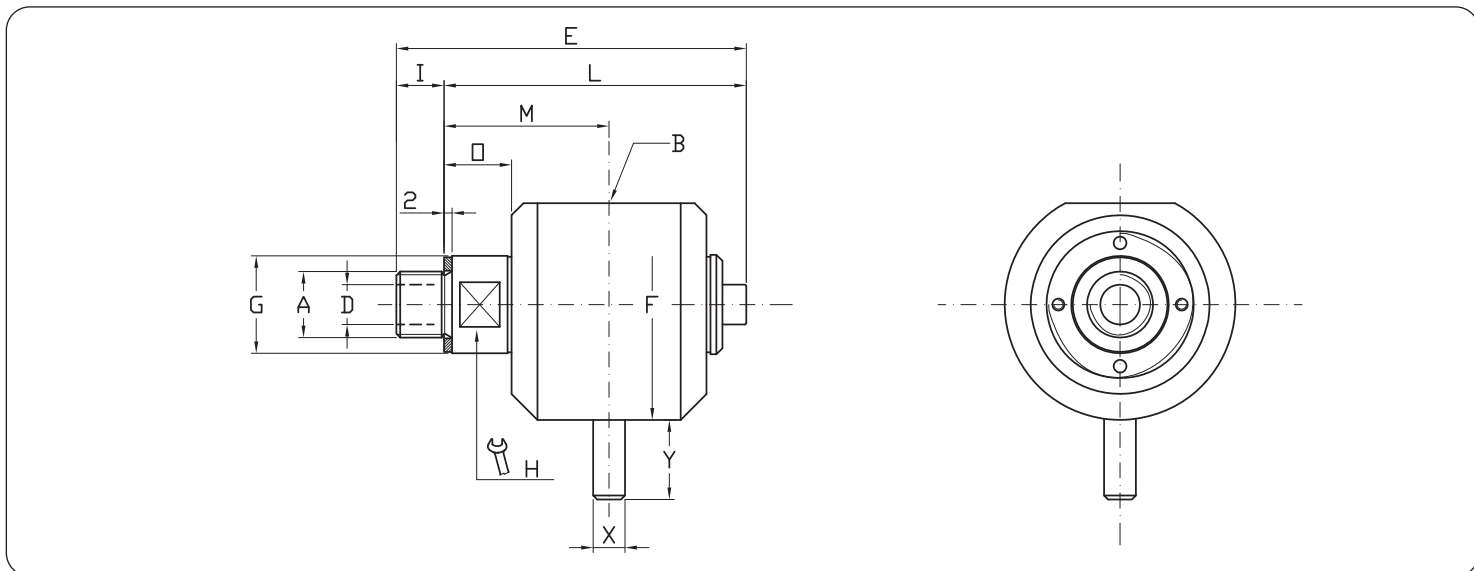

型号 Ordering Code	单一通路 Single passage unions													
	A	B	ø D	E	ø F	ø G	H	I	L	M	O	X	Y	KG.
M108-1000-01R	G 1/4" RH	G 1/4"	7	77	48	19,5	17	12	65	36	16	8	20	0,4
M110-1000-01R	G 3/8" RH	G 3/8"	10	88	58	24,5	22	12	76	41,5	17	8	20	0,5
M115-1000-01R	G 1/2" RH	G 1/2"	12	88	58,0	27,5	24	14	74	39,5	15	8	20	0,5
M120-1000-01R	G 3/4" RH	G 3/4"	17,5	119	78	34,5	28	16	103	56	22	8	20	1,3

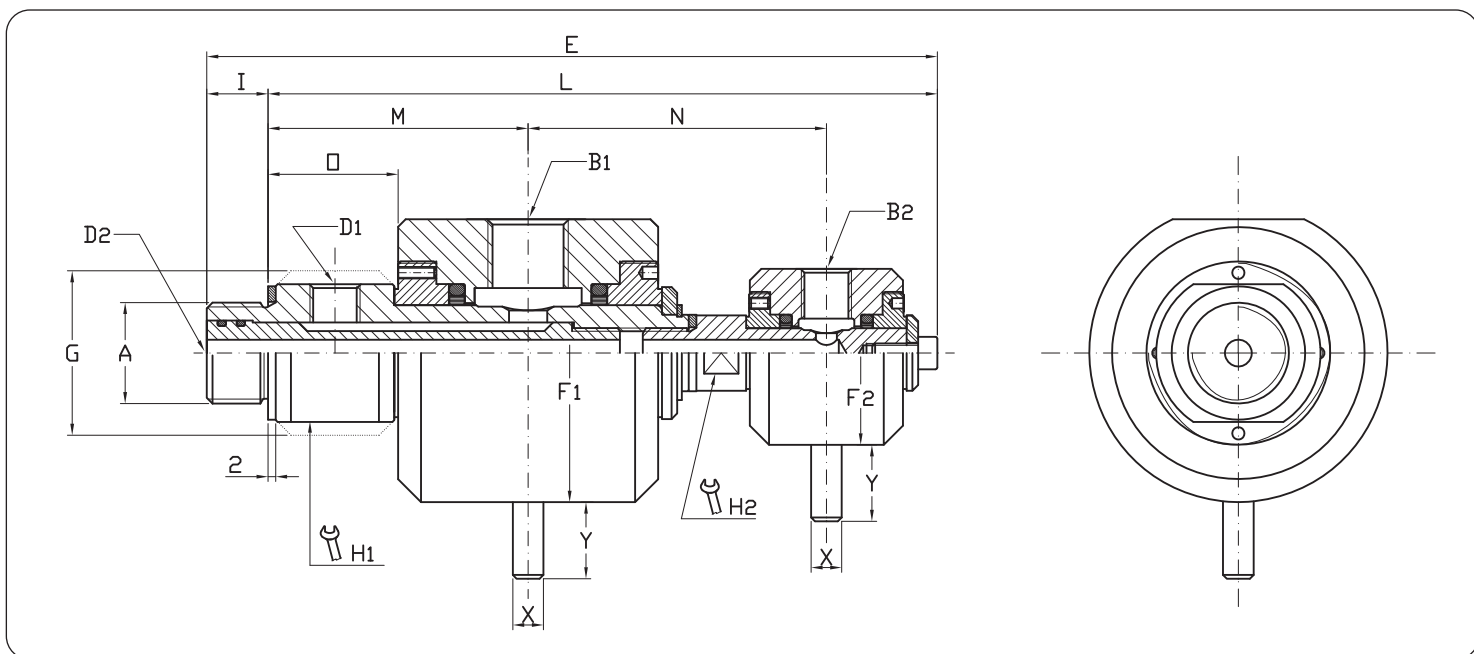

型号 Ordering Code	双通路 Double passage union																		
	A	B1	B2	D1	ø D2	E	ø F1	ø F2	ø G	H1	H2	I	L	M	N	O	X	Y	KG.
M120-1002-11R	G 3/4" RH	G 1/2"	G 1/4"	G 1/4"	7	191	78	48	43	38	17	16	175	68	78	34	8	20	1,3